



NAVID SAHAND



PUMPIRAN

KRT F 100-220/5.54

الکترو پمپ لجن کش ۲۲۰-۱۰۰

SPECIFICATION OF SEWAGE ELECTRO PUMPS:

مشخصات کلی الکتروپمپ لجن کش:

Discharge Dia : 4 " (100 mm)
Capacity : Up to 80 m³/hr
Head : Up to 16 m
Fluid temp : up to 35 °C
Hyd. test press : 6 bar

قطر رانش : ۴ اینچ
ظرفیت آبدهی : تا ۸۰ متر مکعب در ساعت
ارتفاع : تا ۱۶ متر
درجه حرارت سیال : تا ۳۵ درجه سانتیگراد
فشار تست هیدرواستاتیکی : ۶ بار

* Material :

* جنس مواد:

Shaft : Stainless Steel 1.4021
Impeller : Cast iron GG-25
Pump casing : Cast iron GG-25
Mechanical Seal : Silicon carbide

محور : فولاد ضد زنگ
پروانه : چدن GG-25
محفظه پمپ : چدن GG-25
مکانیکال سیل : سیلیکون کارباید

* material are Changeable on request.

* جنس مواد برحسب تقاضا قابل تغییر است.

وزن (کیلوگرم) Weight (Kg)	دور ۱۴۵۰ (دور در دقیقه) 1450 (RPM)	آبدهی (متر مکعب در ساعت) Capacity (m ³ /h)						قطر پروانه (میلیمتر) Impeller Dia. (mm)	قطر رانش (میلیمتر) Discharge Dia. (mm)	مشخصات الکتروموتور Electromotor Char.		
		10	20	40	60	80	توان KW			آمپر Amp.	ولتاژ Volt	
S	P	1450 (RPM)	10	20	40	60	80	(mm)	(mm)	KW	Amp.	Volt
145	95	ارتفاع (متر) Head (m)	15.5	15	13.5	11.5	9.5	220	100	5.5	10	380

مزایای الکتروپمپهای لجن کش:

- ۱ - امکان نصب سریع ۲ - نیاز به فضای کم ۳ - نیاز به ایستگاه ساده و کم هزینه ۴ - امکان پمپاژ ذرات معلق همراه سیال
 - ۵ - امکان نصب ثابت (S) و نصب متحرک (P)
- ویژگی های الکتروپمپهای لجن کش:
- ۱ - دو عدد مکانیکال سیل ۲ - کلاس حرارتی عایق F ۳ - درجه حفاظت IP68 ۴ - مجهز به سنسورهای حفاظتی

در صورت نیاز به اطلاعات بیشتر با مهندسی فروش این شرکت تماس حاصل فرمایید.



NAVID SAHAND



PUMPIRAN

KRT F 100-220/5.54

الکترو پمپ لجن کش ۲۲۰-۱۰۰

نصب ثابت
Stationary install.

نصب متحرک
Portable install.

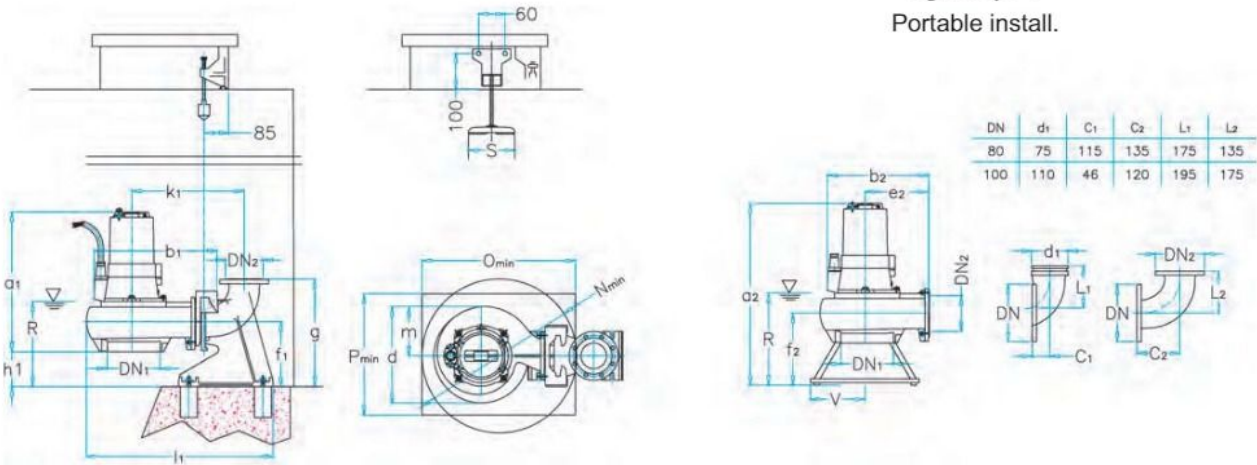

100-220	DN ₁	DN ₂	a ₁	a ₂	b ₁	b ₂	d	e ₂	f ₁	f ₂	g	h ₁	k ₁	l ₁	m	N	O	P	R	S	T	V
	100	100	572	682	540	435	365	255	240	250	430	140	665	790	188	600	600	450	363	190	314	157

