



NAVID SAHAND



PUMPIRAN

KRT F 50-170/42Top

الکترو پمپ لجن کش ۱۷۰-۵۰ (۲ اینچ)

SPECIFICATION OF SEWAGE ELECTRO PUMPS:

مشخصات کلی الکتروپمپ لجن کش:

Discharge Dia : 2 " (50 mm)

قطر رانش : ۲ اینچ

Capacity : up to 35 m³/hr

ظرفیت آبدهی : تا ۳۵ متر مکعب در ساعت

Head : 27 m

ارتفاع : ۲۷ متر

Fluid temp : up to 35 °C

درجه حرارت سیال : تا ۳۵ درجه سانتیگراد

Hyd. test press : 6 bar

فشار تست هیدرواستاتیکی : ۶ بار

* Material :

* جنس مواد:

Shaft : Stainless Steel 1.4021

محور : فولاد ضد زنگ

Impeller : Cast iron GG-25

پروانه : چدن GG-25

Pump casing : Cast iron GG-25

محفظه پمپ : چدن GG-25

Mechanical Seal : Silicon carbide

مکانیکال سیل : سیلیکون کارباید

* material are Changeable on request.

* جنس مواد برحسب تقاضا قابل تغییر است.

وزن (کیلوگرم) Weight (Kg)		دور ۲۹۰۰ (دور در دقیقه) 2900 (RPM)	آبدهی (متر مکعب در ساعت) Capacity (m ³ /h)					قطر پروانه (میلیمتر) Impeller Dia.	قطر رانش (میلیمتر) Discharge Dia.	مشخصات الکتروموتور Electromotor Char.		
S	P	ارتفاع (متر) Head (m)	1	15	20	25	30	(mm)	(mm)	توان	آمپر	ولتاژ
			26	18	15	11	6	170	50	KW	Amp.	Volt
-	50									4	8	380

مزایای الکتروپمپهای لجن کش:

۱ - امکان نصب سریع ۲ - نیاز به فضای کم ۳ - نیاز به ایستگاه ساده و کم هزینه ۴ - امکان پمپاژ ذرات معلق همراه سیال

۵ - امکان نصب متحرک (P)

ویژگی های الکتروپمپهای لجن کش:

۱ - دو عدد مکانیکال سیل ۲ - کلاس حرارتی عایق F ۳ - درجه حفاظت IP68

در صورت نیاز به اطلاعات بیشتر با مهندسی فروش این شرکت تماس حاصل فرمایید.



NAVID SAHAND



PUMPIRAN

KRT F 50-170/42Top

الکترو پمپ لجن کش ۱۷۰-۵۰ (۲ اینچ)

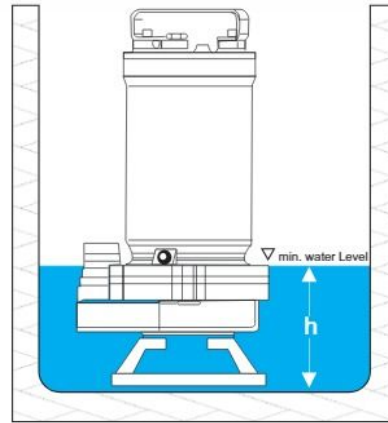
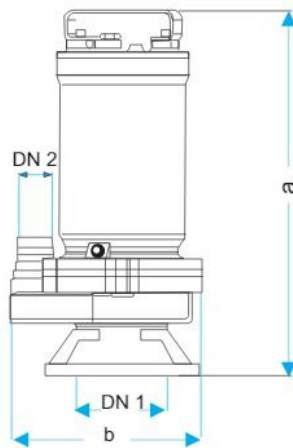

50-170 Top	DN 1	DN 2	a	b	h
	130	50	530	275	170

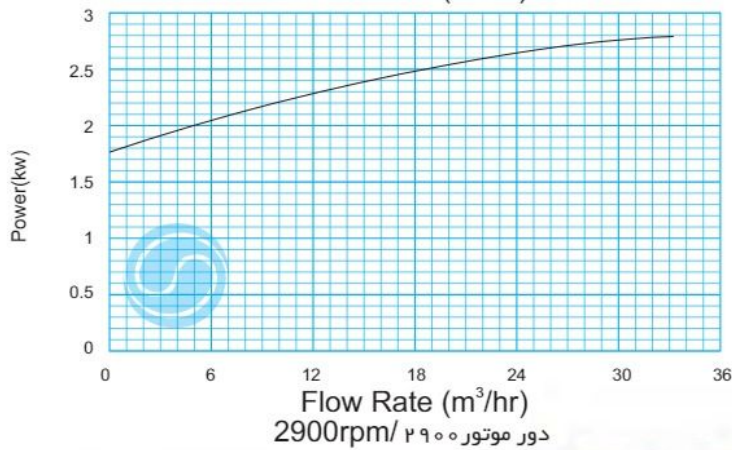
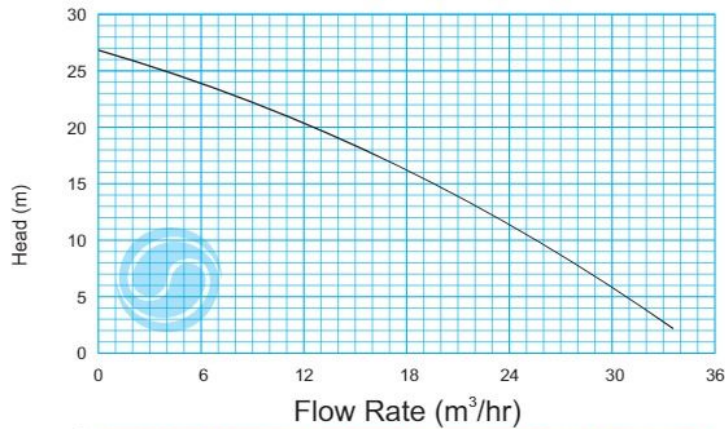

دور موتور ۲۹۰۰ / ۲۹۰۰rpm

