



NAVID SAHAND



PUMPIRAN

KRT K 100-250/154

الکترو پمپ لجن کش ۲۵۰-۱۰۰

SPECIFICATION OF SEWAGE ELECTRO PUMPS:

مشخصات کلی الکتروپمپ لجن کش:

Discharge Dia : 4 " (100 mm)	قطر رانش : ۴ اینچ
Capacity : 40-200 m ³ /hr	ظرفیت آبدهی : ۴۰-۲۰۰ متر مکعب در ساعت
Head : 6-22 m	ارتفاع : ۶-۲۲ متر
Fluid temp : up to 35 °C	درجه حرارت سیال : تا ۳۵ درجه سانتیگراد
Hyd. test press : 6 bar	فشار تست هیدرواستاتیکی : ۶ بار

* Material :

* جنس مواد:

Shaft : Stainless Steel 1.4021	محور : فولاد ضد زنگ
Impeller : Cast iron GG-25	پروانه : چدن GG-25
Pump casing : Cast iron GG-25	محفظه پمپ : چدن GG-25
Mechanical Seal : Silicon carbide	مکانیکال سیل : سیلیکون کارباید

* material are Changeable on request.

* جنس مواد برحسب تقاضا قابل تغییر است.

وزن (کیلوگرم) Weight (Kg)	دور ۱۴۵۰ (دور در دقیقه) 1450 (RPM)	آبدهی (متر مکعب در ساعت) Capacity (m ³ /h)						قطر پروانه (میلیمتر) Impeller Dia. (mm)	قطر رانش (میلیمتر) Discharge Dia. (mm)	مشخصات الکتروموتور Electromotor Char.		
		200	160	120	80	40	توان kW			آمپر Amp.	ولتاژ Volt	
S	P	15	17	18.5	20	22	256	100	15.0	26.5	380	
235	170	9.5	11.5	14	15.5	17.5	236	100	7.5	17.0	380	
220	155	-	9	11.5	13	15.5	228	100	7.5	12.5	380	
220	155	-	6	8.5	10.5	12.5	210	100	7.5	9.5	380	

مزایای الکتروپمپهای لجن کش:

- ۱ - امکان نصب سریع ۲ - نیاز به فضای کم ۳ - نیاز به ایستگاه ساده و کم هزینه ۴ - امکان پمپاژ ذرات معلق همراه سیال
 - ۵ - امکان نصب ثابت (S) و نصب متحرک (P)
- ویژگی های الکتروپمپهای لجن کش:
- ۱ - دو عدد مکانیکال سیل ۲ - کلاس حرارتی عایق F ۳ - درجه حفاظت IP68 ۴ - مجهز به سنسورهای حفاظتی

در صورت نیاز به اطلاعات بیشتر با مهندسی فروش این شرکت تماس حاصل فرمایید.



NAVID SAHAND



PUMPIRAN

KRT K 100-250/154

الکترو پمپ لجن کش ۱۰۰-۲۵۰

نصب ثابت Stationary install.

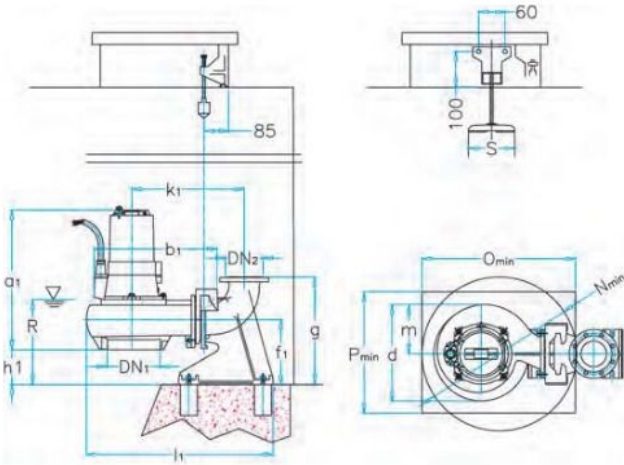

نصب متحرک Portable install.

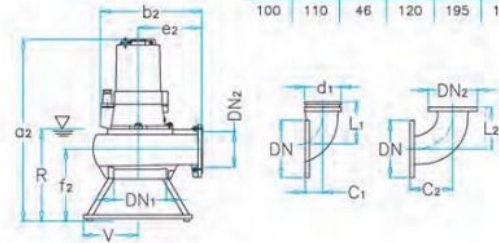

DN	d _f	C ₁	C ₂	L ₁	L ₂
80	75	115	135	175	135
100	110	46	120	195	175

100-250	DN ₁	DN ₂	a ₁	a ₁	b ₁	b ₂	d	e ₂	f ₁	f ₂	g	h ₁	k ₁	l ₁	m	N	O	P	R	S	T	V
	100	100	630	755	580	475	388	255	240	255	430	112	705	830	205	610	610	500	365	165	400	200

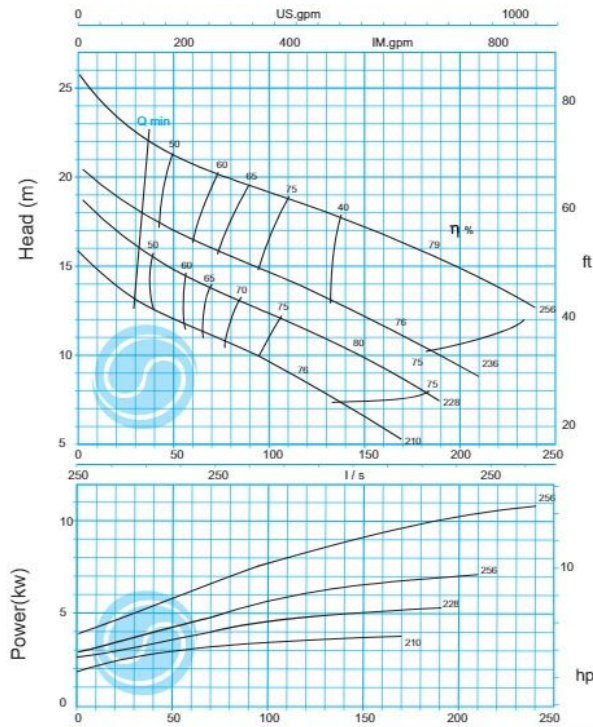

Flow Rate (m³/hr)
1450 rpm / ۱۴۵۰ دور موتور

NAVID SAHAND

