



NAVID SAHAND



PUMPIRAN

KRT K 150-315/7.5 6

الکترو پمپ لجن کش ۱۵۰-۳۱۵

## SPECIFICATION OF SEWAGE ELECTRO PUMPS:

## مشخصات کلی الکتروپمپ لجن کش:

Discharge Dia	: 6 " (150 mm)	قطر رانش	: ۶ اینچ
Capacity	: 80-320 m <sup>3</sup> /hr	ظرفیت آبدهی	: ۸۰-۳۲۰ متر مکعب در ساعت
Head	: 3-12 m	ارتفاع	: ۳-۱۲ متر
Fluid temp	: up to 35 °C	درجه حرارت سیال	: تا ۳۵ درجه سانتیگراد
Hyd. test press	: 6 bar	فشار تست هیدرواستاتیکی	: ۶ بار

## \* Material :

## \* جنس مواد:

Shaft	: Stainless Steel 1.4021	محور	: فولاد ضد زنگ
Impeller	: Cast iron GG-25	پروانه	: چدن GG-25
Pump casing	: Cast iron GG-25	محفظه پمپ	: چدن GG-25
Mechanical Seal	: Silicon carbide	مکانیکال سیل	: سیلیکون کارباید

\* material are Changeable on request.

\* جنس مواد برحسب تقاضا قابل تغییر است.

وزن (کیلوگرم) Weight (Kg)	دور ۹۸۰ (دور در دقیقه) 980 (RPM)	آبدهی (متر مکعب در ساعت) Capacity (m <sup>3</sup> /h)	قطر پروانه (میلیمتر) Impeller Dia.	قطر رانش (میلیمتر) Discharge Dia.	مشخصات الکتروموتور Electromotor Char.		
					ولتاژ	آمپر	توان
S	P		(mm)	(mm)	kw	Amp.	Volt
285	211	320	295	150	7.5	13.5	380
285	211	260	273	150	7.5	11.5	380
285	211	200	234	150	7.5	6	380
		140					
		80					
	ارتفاع (متر) Head (m)	5	7	8.5	10	11.5	
		3	4.5	6.5	8	9.5	
		-	-	3	4.5	6	

## مزایای الکتروپمپهای لجن کش:

- ۱ - امکان نصب سریع ۲ - نیاز به فضای کم ۳ - نیاز به ایستگاه ساده و کم هزینه ۴ - امکان پمپاژ ذرات معلق همراه سیال
- ۵ - امکان نصب ثابت (S) و نصب متحرک (P)
- ویژگی های الکتروپمپهای لجن کش:
- ۱ - دو عدد مکانیکال سیل ۲ - کلاس حرارتی عایق F ۳ - درجه حفاظت IP68 ۴ - مجهز به سنسورهای حفاظتی

در صورت نیاز به اطلاعات بیشتر با مهندسی فروش این شرکت تماس حاصل فرمایید.



NAVID SAHAND



PUMPIRAN

KRT K 150-315/7.5 6

الکترو پمپ لجن کش ۱۵۰-۳۱۵

نصب ثابت  
Stationary install.

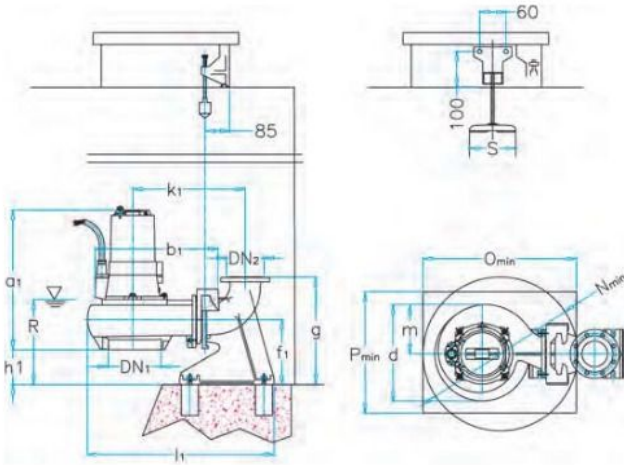

نصب متحرک  
Portable install.

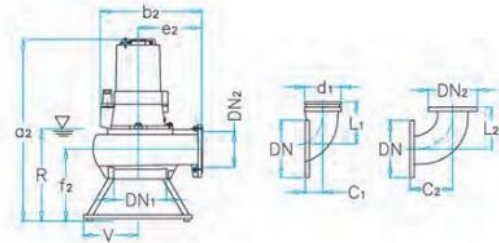

150-315	DN <sub>1</sub>	DN <sub>2</sub>	a <sub>1</sub>	a <sub>2</sub>	b <sub>1</sub>	b <sub>2</sub>	d	e <sub>2</sub>	f <sub>1</sub>	f <sub>2</sub>	g	h <sub>1</sub>	k <sub>1</sub>	l <sub>1</sub>	m	N	O	P	R	S	T	V
	150	150	740	885	755	620	510	370	380	310	630	215	905	1070	290	850	850	650	525	230	550	275

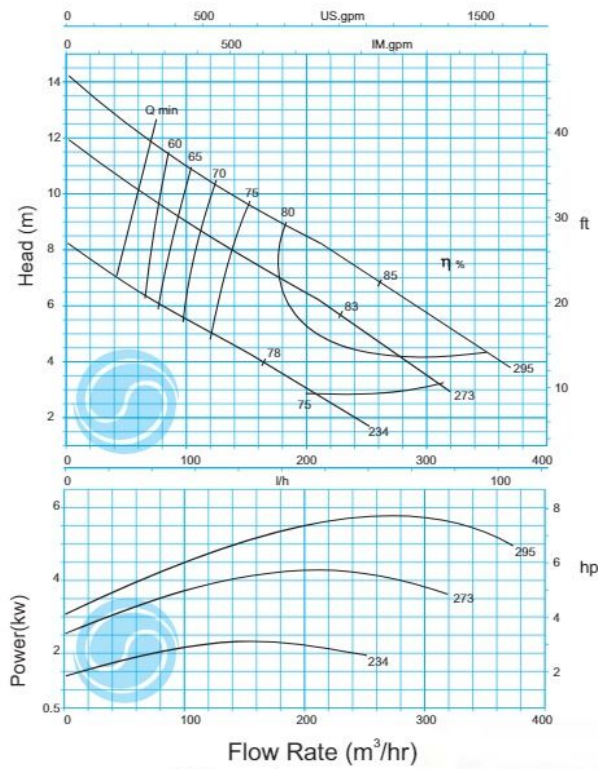

Flow Rate (m<sup>3</sup>/hr)  
دور موتور ۹۸۰ / 980 rpm

NAVID SAHAND





NAVID SAHAND



PUMPIRAN

KRT K 150-315/154

الکترو پمپ لجن کش ۱۵۰-۳۱۵

## SPECIFICATION OF SEWAGE ELECTRO PUMPS:

## مشخصات کلی الکتروپمپ لجن کش:

Discharge Dia	: 6 " (150 mm)	قطر رانش	: ۶ اینچ
Capacity	: 100-500 m <sup>3</sup> /hr	ظرفیت آبدهی	: ۱۰۰-۵۰۰ متر مکعب در ساعت
Head	: 6-22 m	ارتفاع	: ۶-۲۲ متر
Fluid temp	: up to 35 °C	درجه حرارت سیال	: تا ۳۵ درجه سانتیگراد
Hyd. test press	: 6 bar	فشار تست هیدرواستاتیکی	: ۶ بار

## \* Material :

## \* جنس مواد:

Shaft	: Stainless Steel 1.4021	محور	: فولاد ضد زنگ
Impeller	: Cast iron GG-25	پروانه	: چدن GG-25
Pump casing	: Cast iron GG-25	محفظه پمپ	: چدن GG-25
Mechanical Seal	: Silicon carbide	مکانیکال سیل	: سیلیکون کارباید

\* material are Changeable on request.

\* جنس مواد برحسب تقاضا قابل تغییر است.

وزن (کیلوگرم) Weight (Kg)	دور ۱۴۵۰ (دور در دقیقه) 1450 (RPM)	آبدهی (متر مکعب در ساعت) Capacity (m <sup>3</sup> /h)					قطر پروانه (میلیمتر) Impeller Dia. (mm)	قطر رانش (میلیمتر) Discharge Dia. (mm)	مشخصات الکتروموتور Electromotor Char.			
		500	400	300	200	100			ولتاژ Volt	آمپر Amp.	توان kW	
S	P	ارتفاع (متر)	6	11	15	19	22	273	150	15.0	32	380
365	270	Head (m)	-	6.5	11	15	19	255	150	15.0	26	380
365	270		-	3.5	8	12.5	16.5	240	150	15.0	24	380
365	270		-	-	6	10	13.5	234	150	15.0	17	380

## مزایای الکتروپمپهای لجن کش:

- ۱ - امکان نصب سریع ۲ - نیاز به فضای کم ۳ - نیاز به ایستگاه ساده و کم هزینه ۴ - امکان پمپاژ ذرات معلق همراه سیال
  - ۵ - امکان نصب ثابت (S) و نصب متحرک (P)
- ویژگی های الکتروپمپهای لجن کش:
- ۱ - دو عدد مکانیکال سیل ۲ - کلاس حرارتی عایق F ۳ - درجه حفاظت IP68 ۴ - مجهز به سنسورهای حفاظتی

در صورت نیاز به اطلاعات بیشتر با مهندسی فروش این شرکت تماس حاصل فرمایید.



NAVID SAHAND



PUMPIRAN

### KRT K 150-315/154

### الکترو پمپ لجن کش ۱۵۰-۳۱۵

نصب ثابت  
Stationary install.

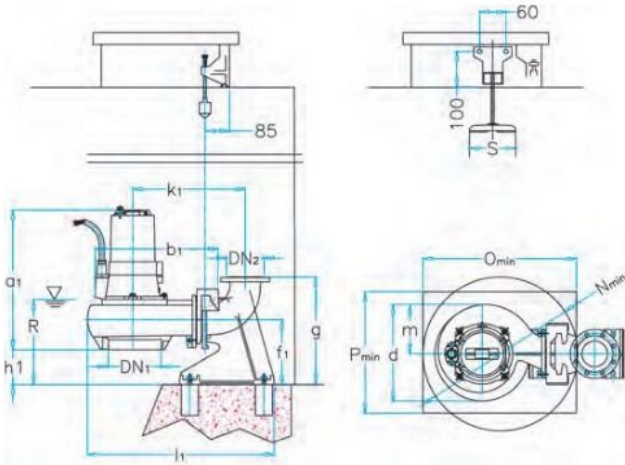

نصب متحرک  
Portable install.

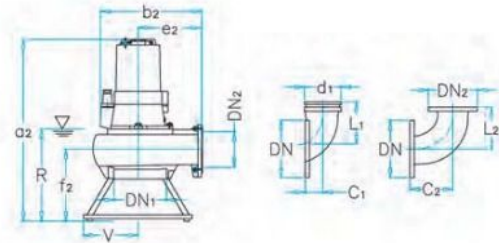

150-315	DN <sub>1</sub>	DN <sub>2</sub>	a <sub>1</sub>	a <sub>2</sub>	b <sub>1</sub>	b <sub>2</sub>	d	e <sub>2</sub>	f <sub>1</sub>	f <sub>2</sub>	g	h <sub>1</sub>	k <sub>1</sub>	l <sub>1</sub>	m	N	O	P	R	S	T	V
	150	150	740	885	755	620	510	370	380	310	630	215	905	1070	290	850	850	650	525	230	550	275

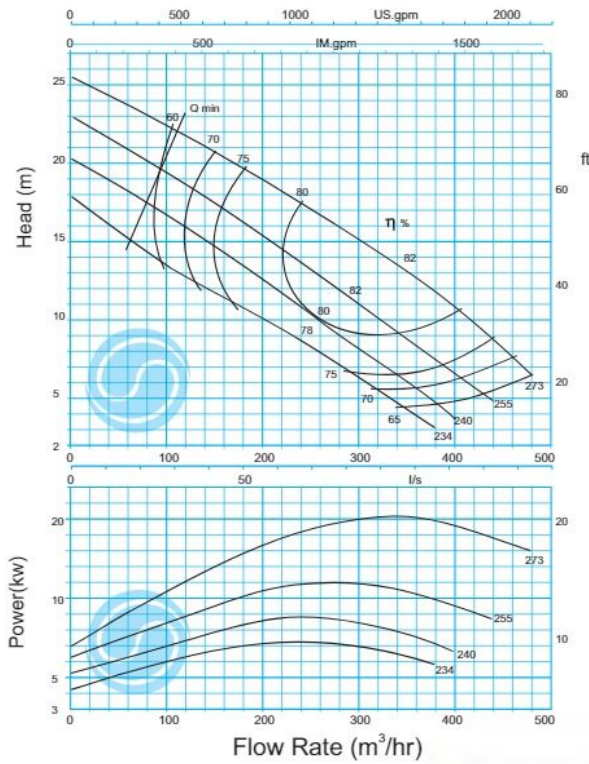

دور موتور ۱۴۵۰ / 1450 rpm