



NAVID SAHAND



PUMPIRAN

**KRT K 250-400/1604**

الکترو پمپ لجن کش ۲۵۰-۴۰۰

**SPECIFICATION OF SEWAGE ELECTRO PUMPS:****مشخصات کلی الکتروپمپ لجن کش:**

Discharge Dia : 10 " (250 mm)	قطر رانش : ۱۰ اینچ
Capacity : 200-1200 m <sup>3</sup> /hr	ظرفیت آبدهی : ۲۰۰-۱۲۰۰ متر مکعب در ساعت
Head : 15-55 m	ارتفاع : ۱۵-۵۵ متر
Fluid temp : up to 35 °C	درجه حرارت سیال : تا ۳۵ درجه سانتیگراد
Hyd. test press : 9 bar	فشار تست هیدرواستاتیکی : ۹ بار

**\* Material :****\* جنس مواد:**

Shaft : Stainless Steel 1.4021	محور : فولاد ضد زنگ
Impeller : Cast iron GG-25	پروانه : چدن GG-25
Pump casing : Cast iron GG-25	محفظه پمپ : چدن GG-25
Mechanical Seal : Silicon carbide	مکانیکال سیل : سیلیکون کارباید

\* material are Changeable on request.

\* جنس مواد برحسب تقاضا قابل تغییر است.

وزن (کیلوگرمه) Weight (Kg)	دور ۱۴۵۰ (دور در دقیقه) 1450 (RPM)	آبدهی (متر مکعب در ساعت) Capacity (m <sup>3</sup> /h)	قطر پروانه (میلیمتر) Impeller Dia.	قطر رانش (میلیمتر) Discharge Dia.	مشخصات الکتروموتور Electromotor Char.		
					توان KW	آمپر Amp.	ولتاژ Volt
S P		1200 1000 800 600 400	(mm)	(mm)			
1430 1350	ارتفاع (متر) Head (m)	35 43.5 48 51.5 53.5	405	250	160	320	380
1350 1270		22 32 38 42.5 45	380	250	110	215	380
1130 1050		- 24 31 36 39	360	250	90	184	380
1130 1050		- 17 25 30 33	340	250	75	145	380
1130 1050		- - 20 25 28	320	250	55	102	380

**مزایای الکتروپمپهای لجن کش:**

- ۱ - امکان نصب سریع ۲ - نیاز به فضای کم ۳ - نیاز به ایستگاه ساده و کم هزینه ۴ - امکان پمپاژ ذرات معلق همراه سیال
- ۵ - امکان نصب ثابت (S) و نصب متحرک (P)
- ویژگی های الکتروپمپهای لجن کش:
- ۱ - دو عدد مکانیکال سیل ۲ - کلاس حرارتی عایق F ۳ - درجه حفاظت IP68 ۴ - مجهز به سنسورهای حفاظتی

در صورت نیاز به اطلاعات بیشتر با مهندسی فروش این شرکت تماس حاصل فرمایید.



NAVID SAHAND



PUMPIRAN

### KRT K 250-400/1604

### الکترو پمپ لجن کش ۲۵۰-۴۰۰

نصب ثابت  
Stationary install.

نصب متحرک  
Portable install.

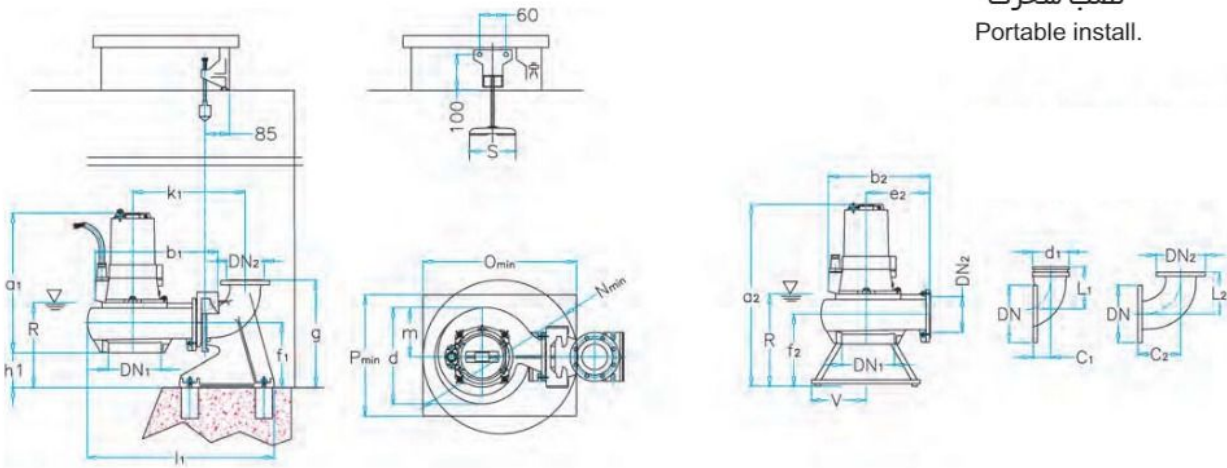

250-400	DN <sub>1</sub>	DN <sub>2</sub>	a <sub>1</sub>	a <sub>2</sub>	b <sub>1</sub>	b <sub>2</sub>	d	e <sub>2</sub>	f <sub>1</sub>	f <sub>2</sub>	g	h <sub>1</sub>	k <sub>1</sub>	l <sub>1</sub>	m	N	O	P	R	S	T	V
	250	250	1500	1695	2255	1070	755	600	400	440	690	280	1460	1660	425	1450	1400	950	700	420	900	390

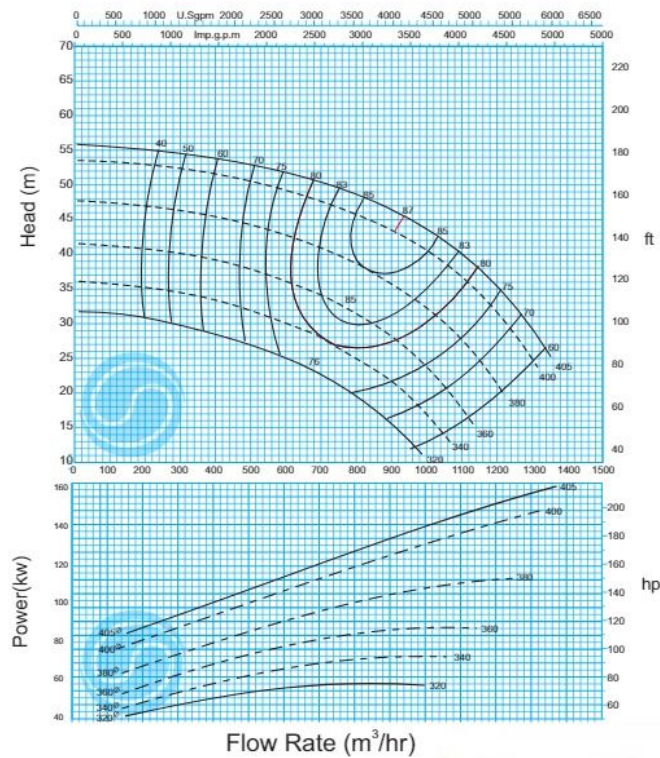

دور موتور ۱۴۵۰ / 1450 rpm



NAVID SAHAND