



NAVID SAHAND



PUMPIRAN

KRT K 50-170/2.2 2 Top

الکترو پمپ لجن کش تک فاز ۱۷۰-۵۰ (۲ اینچ)

SPECIFICATION OF SEWAGE ELECTRO PUMPS:**مشخصات کلی الکتروپمپ لجن کش:**

Discharge Dia : 2 " (50 mm)	قطر رانش : ۲ اینچ
Capacity : up to 28 m ³ /hr	ظرفیت آبدهی : تا ۲۸ متر مکعب در ساعت
Head : 21 m	ارتفاع : ۲۱ متر
Fluid temp : up to 35 °C	درجه حرارت سیال : تا ۳۵ درجه سانتیگراد
Hyd. test press : 6 bar	فشار تست هیدرواستاتیکی : ۶ بار
* Material :	* جنس مواد:
Shaft : Stainless Steel 1.4021	محور : فولاد ضد زنگ
Impeller : Cast iron GG-25	پروانه : چدن GG-25
Pump casing : Cast iron GG-25	محفظه پمپ : چدن GG-25
Mechanical Seal : Silicon carbide	مکانیکال سیل : سیلیکون کارباید

* material are Changeable on request.

* جنس مواد برحسب تقاضا قابل تغییر است.

وزن (کیلوگرم) Weight (Kg)	دور ۲۹۰۰ (دور در دقیقه) 2900 (RPM)	آبدهی (متر مکعب در ساعت) Capacity (m ³ /h)					قطر پروانه (میلیمتر) Impeller Dia. (mm)	قطر رانش (میلیمتر) Discharge Dia. (mm)	مشخصات الکتروموتور Electromotor Char.		
		1	10	15	20	25			توان KW	آمپر Amp.	ولتاژ Volt
S P	2900 (RPM)	21	15	12	8	4	170	50	2.2	9	220
-	ارتفاع (متر) Head (m)	21	15	12	8	4	170	50	2.2	9	220

مزایای الکتروپمپهای لجن کش:

- ۱ - امکان نصب سریع ۲ - نیاز به فضای کم ۳ - نیاز به ایستگاه ساده و کم هزینه ۴ - امکان پمپاژ ذرات معلق همراه سیال
 - ۵ - امکان نصب متحرک (P)
- ویژگی های الکتروپمپهای لجن کش:
- ۱ - دو عدد مکانیکال سیل ۲ - کلاس حرارتی عایق F ۳ - درجه حفاظت IP68

در صورت نیاز به اطلاعات بیشتر با مهندسی فروش این شرکت تماس حاصل فرمایید.



NAVID SAHAND



PUMPIRAN

KRT K 50-170/2.2 2 Top

الکترو پمپ لجن کش تک فاز ۱۷۰-۵۰ (۲ اینچ)

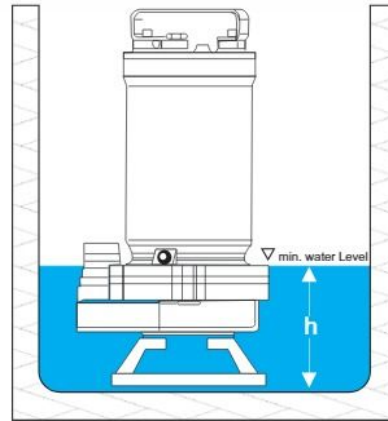
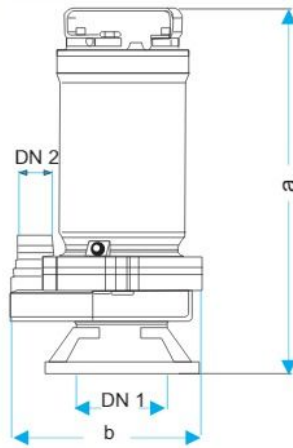

50-170 Top	DN 1	DN 2	a	b	h
	130	50	530	275	170

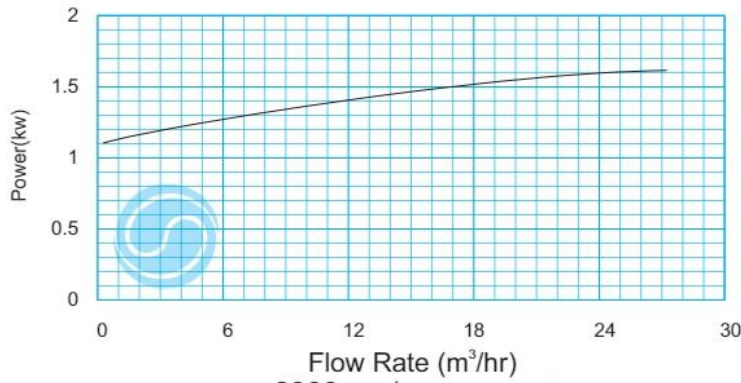
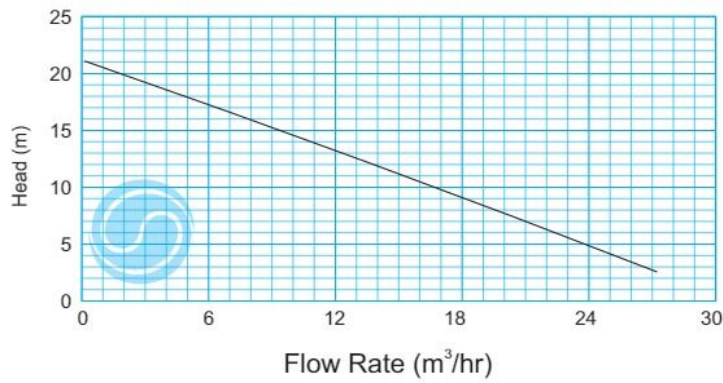

دور موتور ۲۹۰۰ / ۲۹۰۰rpm

■ استفاده از فیوز تکفاز ۲۰ آمپر در مدار توصیه می شود.

