



NAVID SAHAND



PUMPIRAN

KRT K 80-315/242

الکترو پمپ لجن کش ۳۱۵-۸۰

SPECIFICATION OF SEWAGE ELECTRO PUMPS:

مشخصات کلی الکتروپمپ لجن کش:

Discharge Dia : 3 " (80 mm)	قطر رانش	۳ اینچ
Capacity : 40-200 m ³ /hr	ظرفیت آبدهی	۴۰-۲۰۰ متر مکعب در ساعت
Head : 10-54 m	ارتفاع	۱۰-۵۴ متر
Fluid temp : up to 35 °C	درجه حرارت سیال	تا ۳۵ درجه سانتیگراد
Hyd. test press : 6 bar	فشار تست هیدرواستاتیکی	۶ بار

* Material :

* جنس مواد:

Shaft : Stainless Steel 1.4021	محور	: فولاد ضد زنگ
Impeller : Cast iron GG-25	پروانه	: چدن GG-25
Pump casing : Cast iron GG-25	محفظه پمپ	: چدن GG-25
Mechanical Seal : Silicon carbide	مکانیکال سیل	: سیلیکون کارباید

* material are Changeable on request.

* جنس مواد برحسب تقاضا قابل تغییر است.

وزن (کیلوگرم) Weight (Kg)	دور ۲۹۰۰ (دور در دقیقه) 2900 (RPM)	آبدهی (متر مکعب در ساعت) Capacity (m ³ /h)							قطر پروانه (میلیمتر) Impeller Dia. (mm)	مشخصات الکتروموتور Electromotor Char.		
		S	P	200	165	135	120	65		40	ولتاژ Volt	آمپر Amp.
250	176	ارتفاع (متر)	29	36	40	41	50	54	210	24.0	48	380
240	166		17	23	29	31	39	42	190	18.5	36	380
230	150		-	15	20	22	30	33	175	15	26	380
230	150	Head (m)	-	9	12	14	21	24	160	15	18	380
230	150		-	3	5	7	12	15	140	15	11	380

مزایای الکتروپمپهای لجن کش:

- ۱ - امکان نصب سریع ۲ - نیاز به فضای کم ۳ - نیاز به ایستگاه ساده و کم هزینه ۴ - امکان پمپاژ ذرات معلق همراه سیال
- ۵ - امکان نصب ثابت (S) و نصب متحرک (P)
- ویژگی های الکتروپمپهای لجن کش:
- ۱ - دو عدد مکانیکال سیل ۲ - کلاس حرارتی عایق F ۳ - درجه حفاظت IP68 ۴ - مجهز به سنسورهای حفاظتی

در صورت نیاز به اطلاعات بیشتر با مهندسی فروش این شرکت تماس حاصل فرمایید.



NAVID SAHAND



PUMPIRAN

KRT K 80-315/242

الکترو پمپ لجن کش ۳۱۵-۸۰

نصب ثابت
Stationary install.

نصب متحرک
Portable install.

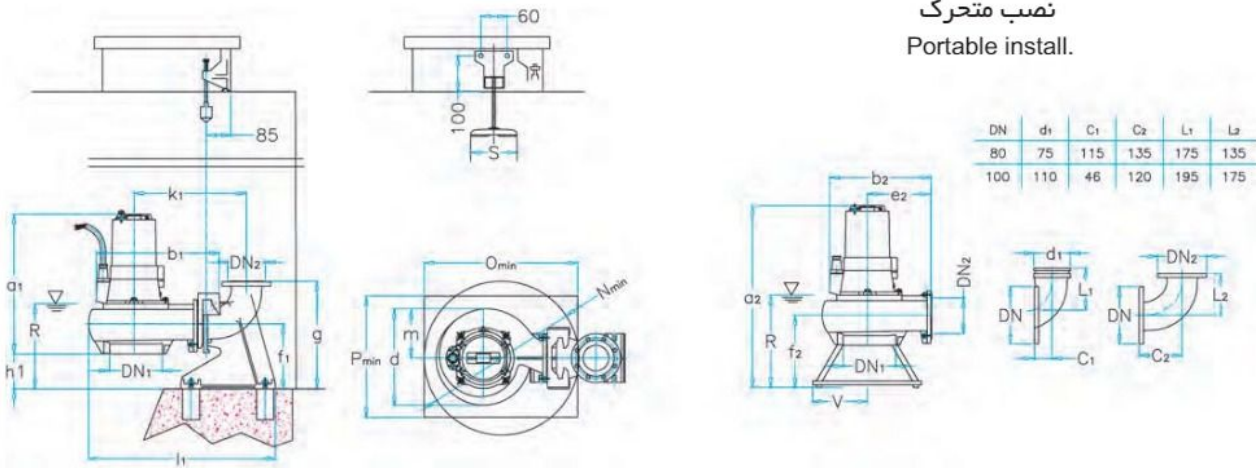

80-315	DN 1	DN 2	a1	a1	b1	b2s	d	e2	f1	f2	g	h1	k1	l1	m	N	O	P	R	S	T	V
	80	80	640	745	565	470	355	250	200	220	380	87	685	805	180	600	600	450	300	165	400	200

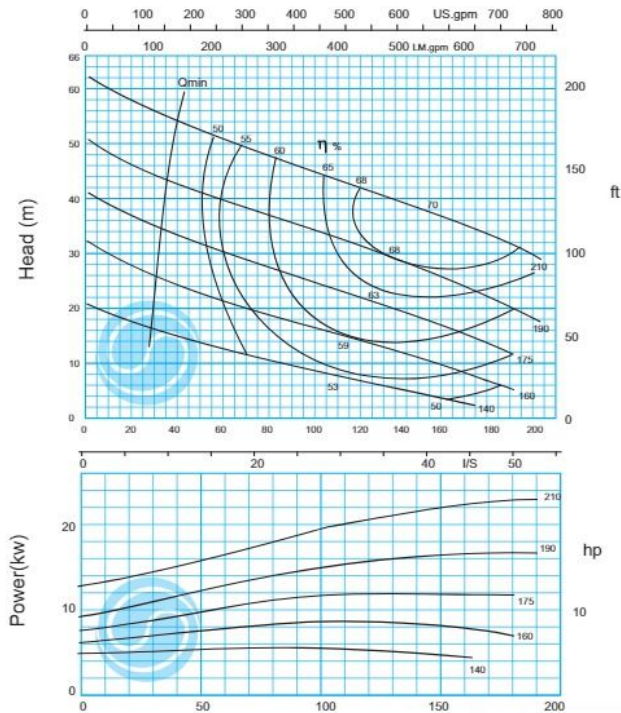

Flow Rate (m³/hr)
2900 rpm / موتور ۲۹۰۰

