



NAVID SAHAND



PUMPIRAN

KRT K 300-350/376

الکترو پمپ لجن کش ۳۵۰-۳۰۰

SPECIFICATION OF SEWAGE ELECTRO PUMPS:

مشخصات کلی الکتروپمپ لجن کش:

Discharge Dia : 12 " (300 mm)

۱۲ اینچ

قطر رانش

Capacity : 300-1250 m³/hr

۳۰۰-۱۲۵۰ متر مکعب در ساعت

ظرفیت آبدهی

Head : 6-16 m

۶-۱۶ متر

ارتفاع

Fluid temp : up to 35 °C

تا ۳۵ درجه سانتیگراد

درجه حرارت سیال

Hyd. test press : 6 bar

فشار تست هیدرواستاتیکی : ۹ بار

* Material :

* جنس مواد:

Shaft : Stainless Steel 1.4021

محور : فولاد ضد زنگ

Impeller : Cast iron GG-25

پروانه : چدن GG-25

Pump casing : Cast iron GG-25

محفظه پمپ : چدن GG-25

Mechanical Seal : Silicon carbide

مکانیکال سیل : سیلیکون کارباید

* material are Changeable on request.

* جنس مواد برحسب تقاضا قابل تغییر است.

وزن (کیلوگرم) Weight (Kg)	دور ۹۸۰ (دور در دقیقه) 980 (RPM)	آبدهی (متر مکعب بر ساعت) Capacity (m ³ /h)					قطر پروانه (میلیمتر) Impeller Dia.	قطر رانش (میلیمتر) Discharge Dia.	مشخصات الکتروموتور Electromotor Char. ولتاژ آمپر توان			
		1250	1000	800	400	300			(mm)	(mm)	kw	Amp
S	P	7	10	12	14.5	15.5	345/345	300	37	70	380	
550	500	ارتفاع (متر) Head (m)	5	9	10.5	13.5	14.5	345/305	300	30	56	380
450	400		-	7.2	9.5	12	12.5	345/265	300	30	56	380
400	350	-	6	7	10.5	11	345/225	300	24	45	380	

مزایای الکتروپمپهای لجن کش:

- ۱ - امکان نصب سریع ۲ - نیاز به فضای کم ۳ - نیاز به ایستگاه ساده و کم هزینه ۴ - امکان پمپاژ ذرات معلق همراه سیال
- ۵ - امکان نصب ثابت (S) و نصب متحرک (P)
- ویژگی های الکتروپمپهای لجن کش:
- ۱ - دو عدد مکانیکال سیل ۲ - کلاس حرارتی عایق F ۳ - درجه حفاظت IP68 ۴ - مجهز به سنسورهای حفاظتی

در صورت نیاز به اطلاعات بیشتر با مهندسی فروش این شرکت تماس حاصل فرمایید.



NAVID SAHAND



PUMPIRAN

KRT K 300-350/376

الکترو پمپ لجن کش ۳۵۰-۳۰۰

نصب ثابت
Stationary install.

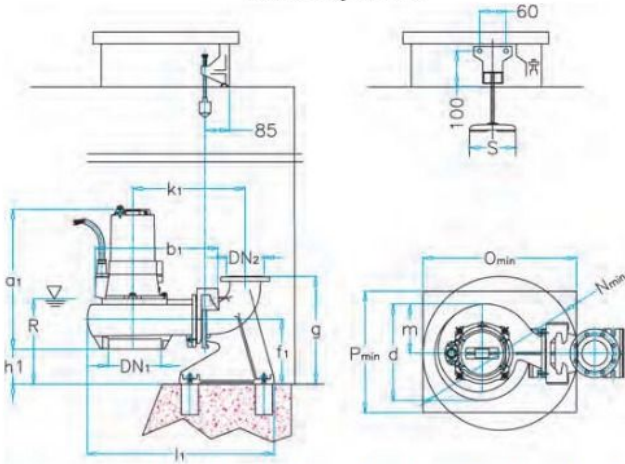

نصب متحرک
Portable install.

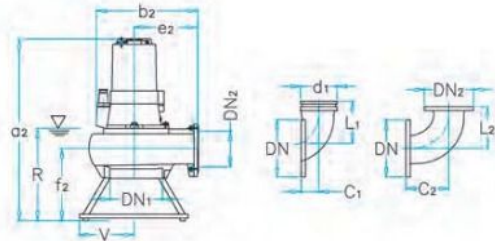

300-350	DN 1	DN 2	a1	a1	b1	b2	d	e2	f1	f2	g	h1	k1	l1	m	N1	O	P	R	S	T	V
	300	300	1015	1282	1245	1050	855	625	440	570	840	320	1455	1675	495	1400	1350	1100	850	420	900	390

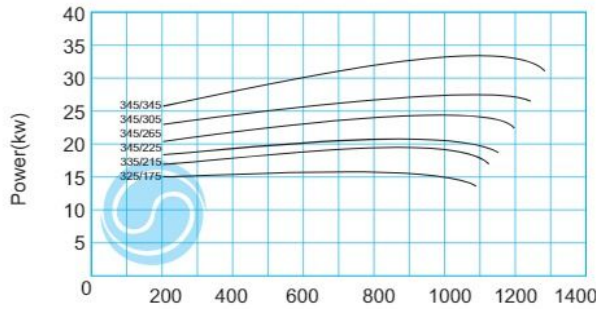
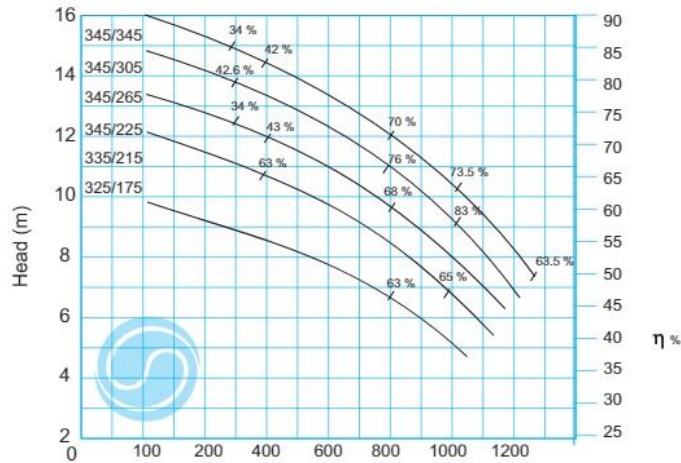

Flow Rate (m³/hr)
980 rpm / ۹۸۰ موتور دور

NAVID SAHAND





NAVID SAHAND



PUMPIRAN

KRT K 300-350/1324

الکترو پمپ لجن کش ۳۵۰-۳۰۰

SPECIFICATION OF SEWAGE ELECTRO PUMPS:

مشخصات کلی الکتروپمپ لجن کش:

Discharge Dia : 12 " (300 mm)	قطر رانش : ۱۲ اینچ
Capacity : 400-1900m ³ /hr	ظرفیت آبدهی : ۴۰۰-۱۹۰۰ متر مکعب در ساعت
Head : 10-35 m	ارتفاع : ۱۰-۳۵ متر
Fluid temp : up to 35 °C	درجه حرارت سیال : تا ۳۵ درجه سانتیگراد
Hyd. test press : 6 bar	فشار تست هیدرواستاتیکی : ۶ بار

* Material :

* جنس مواد:

Shaft : Stainless Steel 1.4021	محور : فولاد ضد زنگ
Impeller : Cast iron GG-25	پروانه : چدن GG-25
Pump casing : Cast iron GG-25	محفظه پمپ : چدن GG-25
Mechanical Seal : Silicon carbide	مکانیکال سیل : سیلیکون کارباید

* material are Changeable on request.

* جنس مواد برحسب تقاضا قابل تغییر است.

وزن (کیلوگرم)	دور ۱۴۵۰ (دور در دقیقه)	آبدهی (متر مکعب بر ساعت)	Capacity (m ³ /h)					قطر پروانه (میلیمتر)	قطر رانش (میلیمتر)	مشخصات الکتروموتور Electromotor Char.		
			1900	1700	1400	1000	400			Impeller Dia.	Discharge Dia.	ولتاژ
S	P						(mm)	(mm)	kw	Amp	Volt	
850	750	ارتفاع (متر) Head (m)	14	19	24.5	30	35	345/345	300	132	264	380
800	700		-	15.5	21.5	27.5	32.5	345/305	300	110	220	380
750	650		-	12.5	18.5	23.5	28.5	345/265	300	90	180	380
700	600		-	10	16	20.5	25	345/225	300	75	150	380

مزایای الکتروپمپهای لجن کش:

- ۱ - امکان نصب سریع ۲ - نیاز به فضای کم ۳ - نیاز به ایستگاه ساده و کم هزینه ۴ - امکان پمپاژ ذرات معلق همراه سیال
- ۵ - امکان نصب ثابت (S) و نصب متحرک (P)
- ویژگی های الکتروپمپهای لجن کش:
- ۱ - دو عدد مکانیکال سیل ۲ - کلاس حرارتی عایق F ۳ - درجه حفاظت IP68 ۴ - مجهز به سنسورهای حفاظتی

در صورت نیاز به اطلاعات بیشتر با مهندسی فروش این شرکت تماس حاصل فرمایید.



NAVID SAHAND



PUMPIRAN

KRT K 300-350/1324

الکترو پمپ لجن کش ۳۵۰-۳۰۰

نصب ثابت
Stationary install.

نصب متحرک
Portable install.

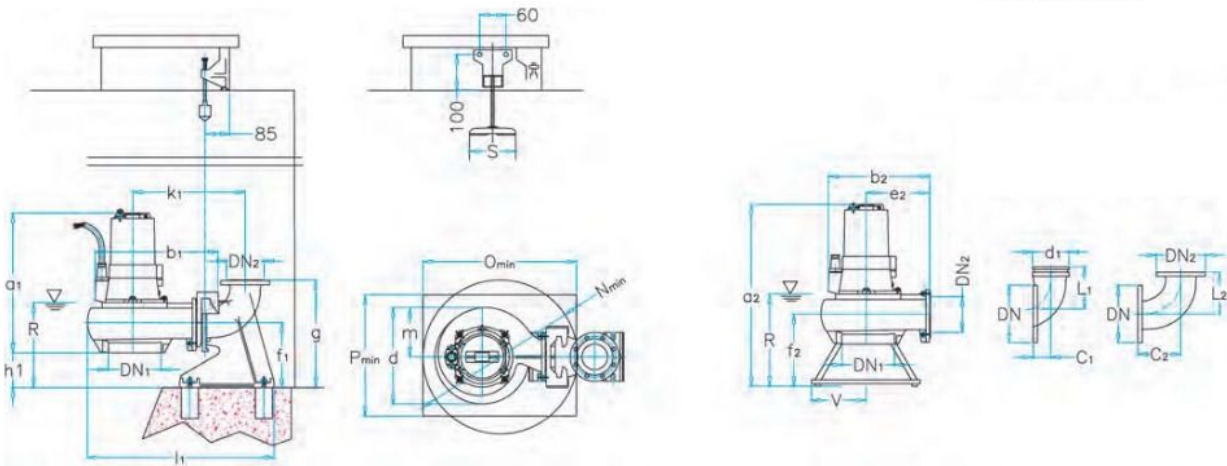

300-350	DN 1	DN 2	a1	a2	b1	b2	d	e2	f1	f2	g	h1	k1	l1	m	N	O	P	R	S	T	V
	300	300	1015	1285	1245	1050	855	625	440	570	840	320	1495	1675	495	1400	1350	1100	850	420	900	390

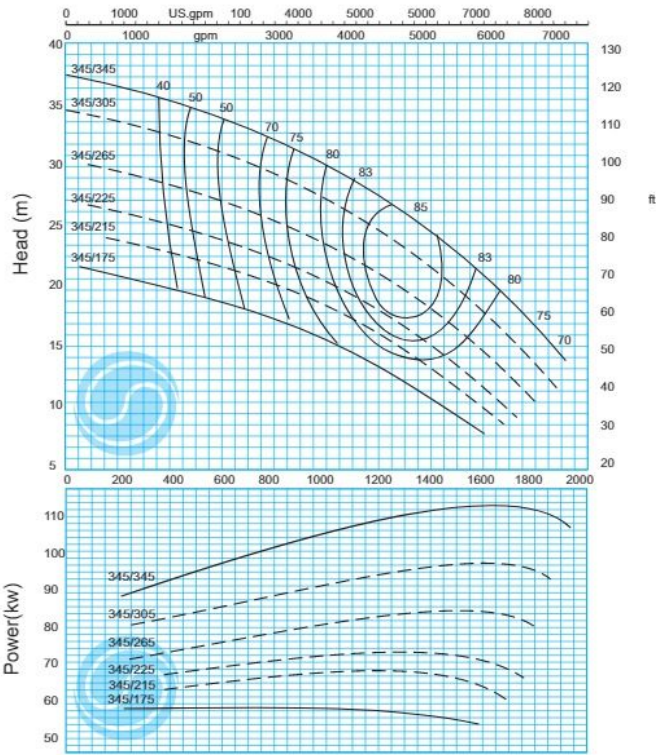

Flow Rate (m³/hr)
1450 rpm / ۱۴۵۰ دور موتور

