



NAVID SAHAND



PUMPIRAN

KRT F 100-240/18.52

الکترو پمپ لجن کش ۲۴۰-۱۰۰

SPECIFICATION OF SEWAGE ELECTRO PUMPS:

مشخصات کلی الکتروپمپ لجن کش:

| | |
|--------------------------------------|--|
| Discharge Dia : 4 " (100 mm) | قطر رانش : ۴ اینچ |
| Capacity : 20-110 m ³ /hr | ظرفیت آبدهی : ۲۰-۱۱۰ متر مکعب در ساعت |
| Head : 16-35 m | ارتفاع : ۱۶-۳۵ متر |
| Fluid temp : up to 35 °C | درجه حرارت سیال : تا ۳۵ درجه سانتیگراد |
| Hyd. test press : 6 bar | فشار تست هیدرواستاتیکی : ۶ بار |

* Material :

* جنس مواد:

| | |
|-----------------------------------|--------------------------------|
| Shaft : Stainless Steel 1.4021 | محور : فولاد ضد زنگ |
| Impeller : Cast iron GG-25 | پروانه : چدن GG-25 |
| Pump casing : Cast iron GG-25 | محفظه پمپ : چدن GG-25 |
| Mechanical Seal : Silicon carbide | مکانیکال سیل : سیلیکون کارباید |

* material are Changeable on request.

* جنس مواد برحسب تقاضا قابل تغییر است.

| وزن (کیلوگرم) Weight (Kg) | دور ۲۹۰۰ (دور در دقیقه) 2900 (RPM) | آبدهی (متر مکعب در ساعت) Capacity (m ³ /h) | | | | | | قطر پروانه (میلیمتر) Impeller Dia. (mm) | قطر رانش (میلیمتر) Discharge Dia. (mm) | مشخصات الکتروموتور Electromotor Char. | | | |
|------------------------------------|--|--|------|----|------|------|----|---|--|--|------|------|-----|
| | | 110 | 100 | 80 | 60 | 40 | 20 | | | ولتاژ | آمپر | توان | |
| S | P | ارتفاع (متر) Head (m) | 23 | 24 | 26.5 | 29 | 32 | 35 | 190 | 100 | 18.5 | 32 | 380 |
| 235 | 175 | 19 | 20.5 | 23 | 25.5 | 27.5 | 31 | 180 | 100 | 18.5 | 28.5 | 380 | |
| 225 | 165 | 16 | 17 | 19 | 22 | 24.5 | 27 | 170 | 100 | 18.5 | 24 | 380 | |

مزایای الکتروپمپهای لجن کش:

- ۱ - امکان نصب سریع ۲ - نیاز به فضای کم ۳ - نیاز به ایستگاه ساده و کم هزینه ۴ - امکان پمپاژ ذرات معلق همراه سیال
- ۵ - امکان نصب ثابت (S) و نصب متحرک (P)

ویژگی های الکتروپمپهای لجن کش:

- ۱ - دو عدد مکانیکال سیل ۲ - کلاس حرارتی عایق F ۳ - درجه حفاظت IP68 ۴ - مجهز به سنسورهای حفاظتی

در صورت نیاز به اطلاعات بیشتر با مهندسی فروش این شرکت تماس حاصل فرمایید.



NAVID SAHAND



PUMPIRAN

KRT F 100-240/18.52

الکترو پمپ لجن کش ۱۰۰-۲۴۰

نصب ثابت

Stationary install.

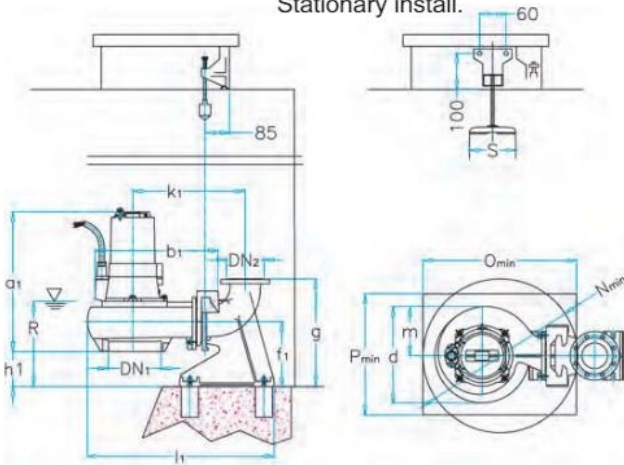

نصب متحرک

Portable install.

| DN | d ₁ | C ₁ | C ₂ | L ₁ | L ₂ |
|-----|----------------|----------------|----------------|----------------|----------------|
| 80 | 75 | 115 | 135 | 175 | 135 |
| 100 | 110 | 46 | 120 | 195 | 175 |

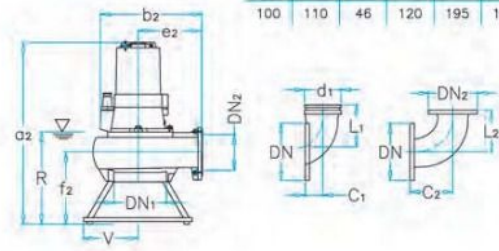

| 100-240 | DN ₁ | DN ₂ | a ₁ | a ₁ | b ₁ | b ₂ | d | e ₂ | f ₁ | f ₂ | g | h ₁ | k ₁ | l ₁ | m | N | O | P | R | S | T | V |
|---------|-----------------|-----------------|----------------|----------------|----------------|----------------|-----|----------------|----------------|----------------|-----|----------------|----------------|----------------|-----|-----|-----|-----|-----|-----|-----|-----|
| | 100 | 100 | 615 | 740 | 610 | 505 | 400 | 280 | 240 | 270 | 430 | 100 | 730 | 885 | 205 | 720 | 720 | 500 | 365 | 165 | 540 | 270 |

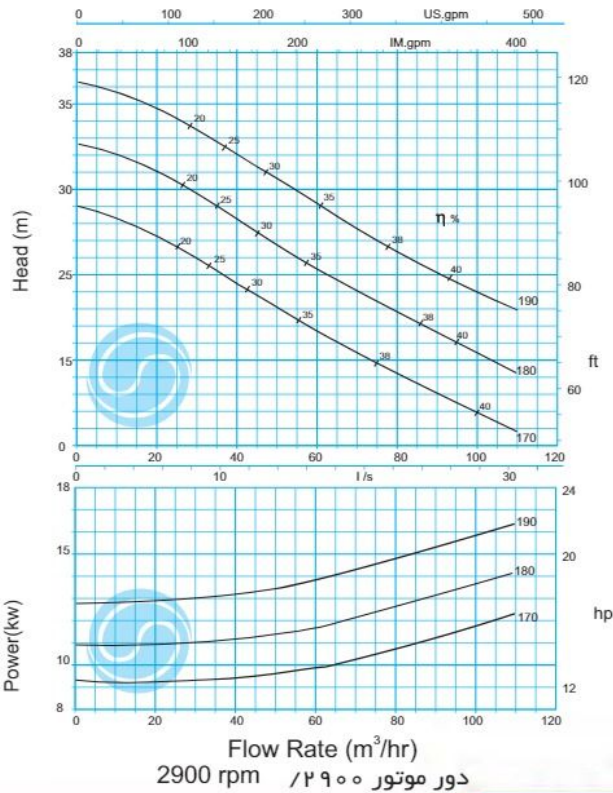

NAVID SAHAND

