



NAVID SAHAND



PUMPIRAN

KRT F 100-250/154

الکترو پمپ لجن کش ۲۵۰-۱۰۰

SPECIFICATION OF SEWAGE ELECTRO PUMPS:

مشخصات کلی الکتروپمپ لجن کش:

Discharge Dia	: 4 " (100 mm)	قطر رانش	: ۴ اینچ
Capacity	: 40-200 m ³ /hr	ظرفیت آبدهی	: ۴۰-۲۰۰ متر مکعب در ساعت
Head	: 4-24 m	ارتفاع	: ۴-۲۴ متر
Fluid temp	: up to 35 °C	درجه حرارت سیال	: تا ۳۵ درجه سانتیگراد
Hyd. test press	: 6 bar	فشار تست هیدرواستاتیکی	: ۶ بار

* Material :

* جنس مواد:

Shaft	: Stainless Steel 1.4021	محور	: فولاد ضد زنگ
Impeller	: Cast iron GG-25	پروانه	: چدن GG-25
Pump casing	: Cast iron GG-25	محفظه پمپ	: چدن GG-25
Mechanical Seal	: Silicon carbide	مکانیکال سیل	: سیلیکون کارباید

* material are Changeable on request.

* جنس مواد برحسب تقاضا قابل تغییر است.

وزن (کیلوگرم) Weight (Kg)	دور ۱۴۵۰ (دور در دقیقه) 1450 (RPM)	آبدهی (متر مکعب در ساعت) Capacity (m ³ /h)						قطر پروانه (میلیمتر) Impeller Dia. (mm)	قطر رانش (میلیمتر) Discharge Dia. (mm)	مشخصات الکتروموتور Electromotor Char.		
		200	160	120	80	40	توان KW			آمپر Amp.	ولتاژ Volt	
S	P	14	17	19	21.5	23	265	100	15.0	32	380	
230	170	9	12.5	16.5	19	20.5	260	100	15.0	26	380	
220	155	-	8	11	14	16	249	100	7.5	16	380	
220	155	-	4	8	11	13	237	100	7.5	13	380	
220	155	-	-	4	7	9	200	100	7.5	10	380	

مزایای الکتروپمپهای لجن کش:

- ۱ - امکان نصب سریع ۲ - نیاز به فضای کم ۳ - نیاز به ایستگاه ساده و کم هزینه ۴ - امکان پمپاژ ذرات معلق همراه سیال
- ۵ - امکان نصب ثابت (S) و نصب متحرک (P)

ویژگی های الکتروپمپهای لجن کش:

- ۱ - دو عدد مکانیکال سیل ۲ - کلاس حرارتی عایق F ۳ - درجه حفاظت IP68 ۴ - مجهز به سنسورهای حفاظتی

در صورت نیاز به اطلاعات بیشتر با مهندسی فروش این شرکت تماس حاصل فرمایید.



NAVID SAHAND



PUMPIRAN

KRT F 100-250/154

الکترو پمپ لجن کش ۱۰۰-۲۵۰

نصب ثابت
Stationary install.

نصب متحرک
Portable install.

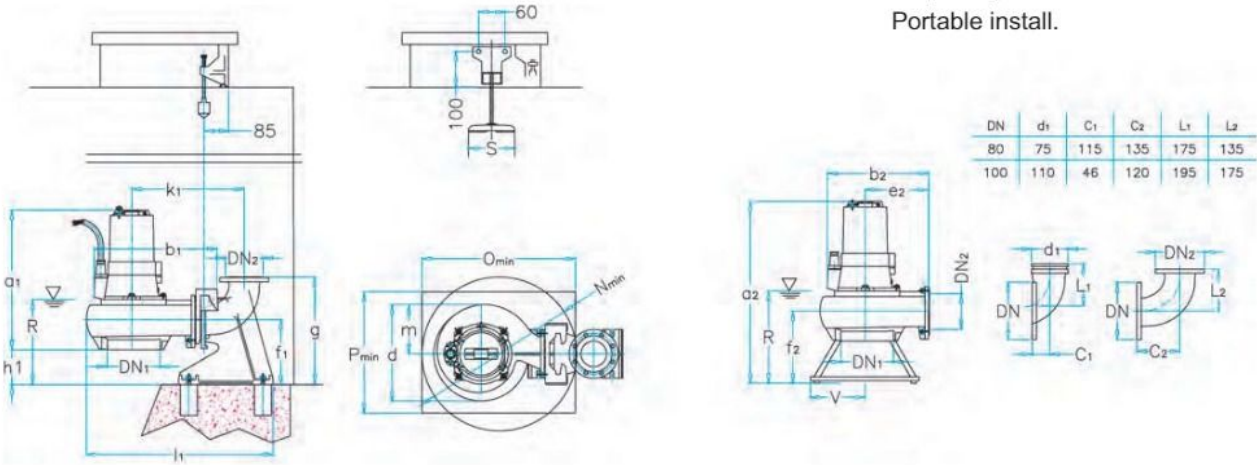

100-250	DN ₁	DN ₂	a ₁	a ₁	b ₁	b ₂	d	e ₂	f ₁	f ₂	g	h ₁	k ₁	l ₁	m	N	O	P	R	S	T	V
	100	100	630	755	580	475	388	255	240	255	430	112	705	830	205	610	610	500	365	165	400	200

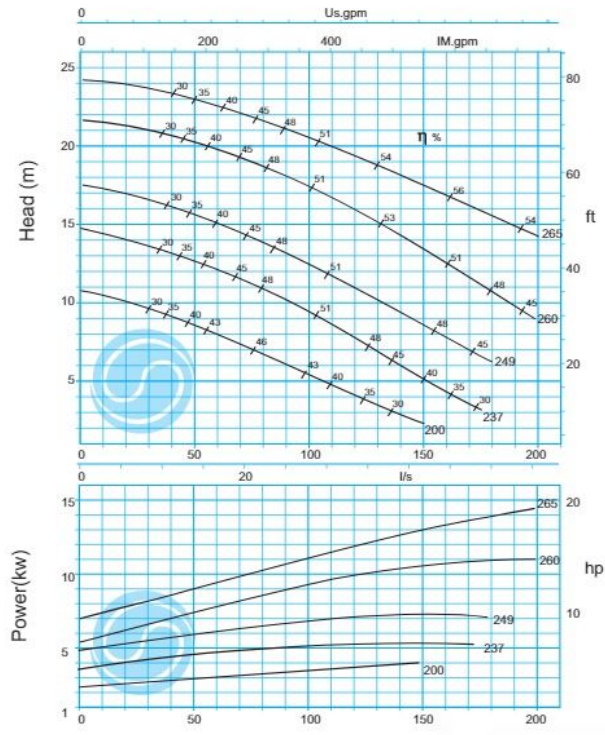

Flow Rate (m³/hr)
1450 rpm / دور موتور ۱۴۵۰

